



- ▶ Solution sans ventilation (Fanless)
- ▶ Face avant true-flat en inox 316L - Sans aspérité
- ▶ Protection : IP69 face avant
- ▶ Écran LCD TFT 15.6" Wide - Résolution HD 1366 x 768
- ▶ Entrées vidéo : 1 x VGA - 1 x HDMI - 1 x DP
- ▶ Version **CV** : Dalle tactile multitouch PCAP verre (6H)
- ▶ Encastrement facile - Empreinte compatible VESA 100
- ▶ Alimentation industrielle interne **AC** ou **DC** large plage
- ▶ Garantie standard 2 ans pièces et main-d'œuvre retour atelier

Les +

- ▶ Encastrement **facile**
- ▶ Face avant **True-flat**
- ▶ Face avant en **inox 316L**
- ▶ Étanche **IP69** face avant

Plan d'implantation

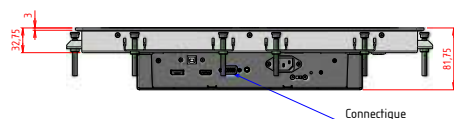

Cotes en bleu :
Découpe pour encastrement produit

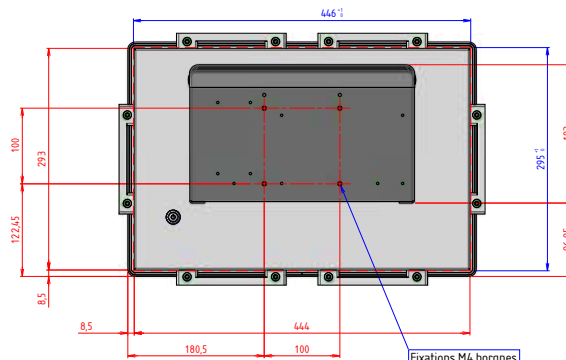
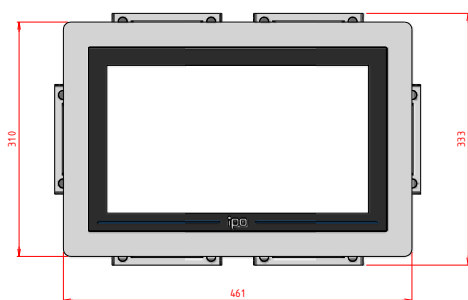

EPAISSEUR MAX PANNEAU :
11mm

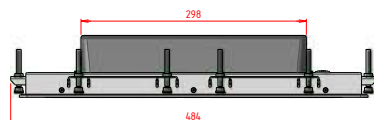

Référence de commande

TITAM15W-CV-**

Moniteur encastrable fanless industriel - Face avant inox 316L - IP69 face avant - 15.6" HD - Connectique entrée : VGA/HDMI/DP - Dalle tactile PCAP Verre (6H) - Préciser l'alimentation choisie

** : Préciser l'alimentation choisie : **AC** Interne 230VAC ou **DC** 9-36VDC

TITAN M15W

Châssis	
Coffret (Arrière)	Inox F17 - Epaisseur 1.5mm
Face avant	Inox 316L avec brossage - Epaisseur 3mm Joint d'étanchéité
Solution de fixation	Brides de fixation (x6) - Empreinte VESA 100 Joint étanche avec presse étoupe IP66
Couleur châssis	Inox
Couleur face avant	Inox + Dalle CV : Noir - Dalle CP: Bleu
Dalle tactile	Verre 3 mm d'épaisseur + Mode de fonctionnement
Protection	
Face avant	Étanchéité IP69 face avant
Résistance	Protection aux chocs IK08
Connectique	
Entrées	Vidéo : 1 x VGA (SUBD 15 Mâle haute densité) Vidéo : 1 x HDMI 1.3A Vidéo : 1 x DP 1.1A Dalle tactile : 1 x USB Type B 1 x Empreinte antivol (Keylock) - Entrée audio
Commande / voyant	
En face arrière	Bouton marche/arrêt rétro-éclairé
Sur le côté	Boutons de réglage écran & luminosité
Environnement	
Temp. de fonctionnement	0° ~ + 45°C
Temp. de stockage	- 20 + 60°C
Humidité sans condensation	5 95 %
Dimensions	
Dimensions (LxHxP)	461 x 310 x 81.75 mm
Poids net en kg	7

Affichage / Ecran	
Taille / Diagonale	15.6" Wide - Technologie Backlight LED
Surface d'affichage	344 x 193 mm
Résolution native	HD 1366 x 768 WXGA
Nombre de couleurs	16.7 millions
Pas de masque (pixel)	0.252 mm
Luminosité	500 cd/m²
Contraste	500:1
Angle de vision max.	Horizontal : 170° - Vertical : 160°
Dalle tactile	
Version CV couleur noir	Dalle tactile PCAP verre antireflet (6H) - (10 points)
Version CP couleur bleu	Dalle PCAP plastique PMMA 4mm (6H) - (10 points)
Version TR Couleur noir	Dalle résistive (5-fils) antireflet (4H)
Alimentation industrielle	
Version AC~	Entrée : 115/230VAC Fréquence : 50/60Hz
Version DC	Entrée large plage: 9-36VDC Protection inversion polarité - Isolation galvanique
Puissance consommée	25W max.
Ventilation	
Type de ventilation	Fanless Refroidissement par convection naturelle
Normes & Certifications	
Sécurité	EN 62368-1
EMC	EN 55032 / EN 55024 EN 61000-3-2 / EN 61000-3-3



Connectique



1	Bouton marche arrêt + Voyant alim.	8	Alimentation secteur
2	Menu écran	9	Entrée Audio
3	Lumière - /Bouton « bas » dans menu	10	VGA
4	Lumière + /Bouton « haut » dans menu	11	HDMI 1.3a
5	Select	12	USB (Dalle tactile)
6	Voyant no signal	13	Display port
7	Keylock / antivol		

Liste de colisage

1 x Câble secteur CE22 1.80 m (Version AC~)	1 x Câble VGA 2 m	1 x Fiche de Production & Tracabilité
6 x Taquets de blocage	1 x Câble DP 2 m + 1 x Câble HDMI 2 m	1 x Câble USB 1.80 m (Version tactile)